

TILLVAL FÖRBERETT ISOLERAT GOLV

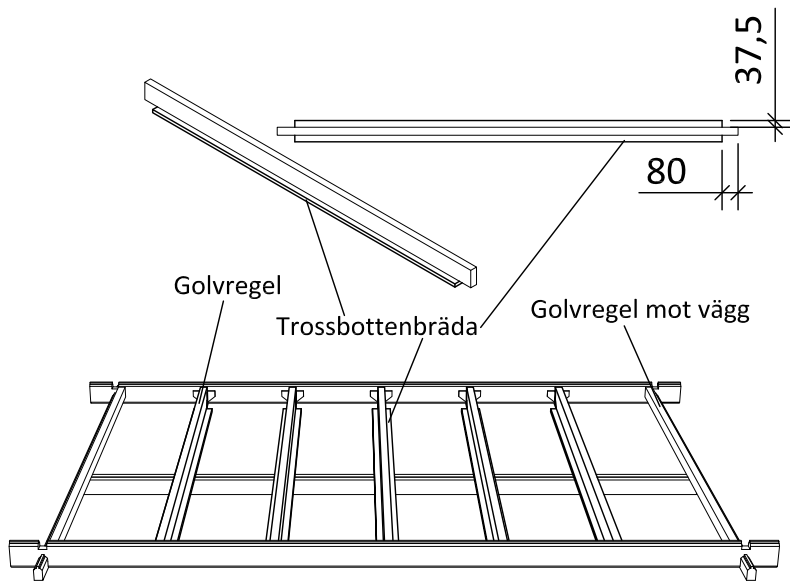

Börja med att spika fast trossbottenbräder 22 x 120 enligt figur. Använd 60 mm spik eller lämplig skruv. Lyfta sedan golvreglarna på plats i balkskorna. Förvissa att de går till botten i balkskon och se till att regel ändarna inte ligger mot väggen. Blir golvknarr annars. Lås reglarna med ankarskruv/ankarspik i balkskon. Justera att golvreglarna är i rätt läge i mitten (mått enligt tidigare) och lås trossbottenbräda och regel i bärlina med ex. 100 mm spik skråspikad. Lägg nu en rak golvbräda tvärs reglarna och gör en markering i bägge väggarna för ovasida golvregel. Upprepa detta varje 600 mm. Montera därefter regel mot vägg med 6 x 80 mm skruv och med ovasidan i höjd med markeringarna.

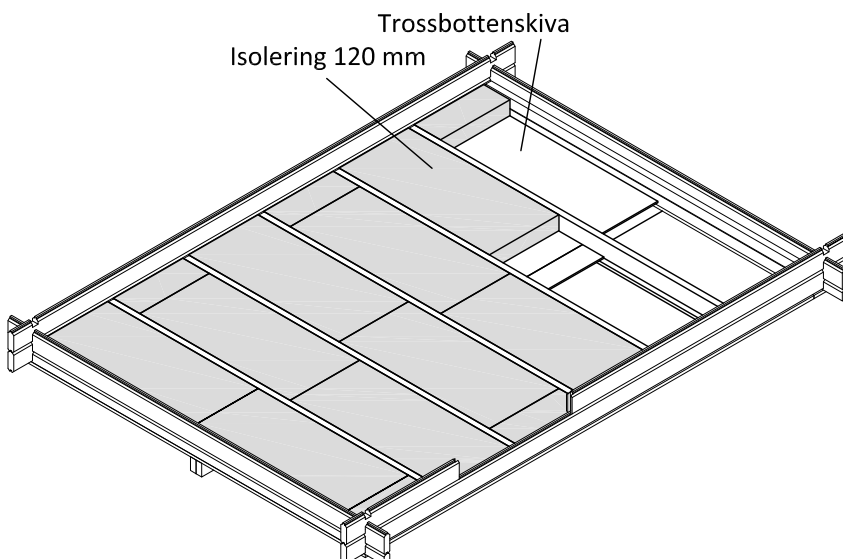

Montera därefter trossbottenskivor. Den glatta sidan skall vändas nedåt. Skivorna skall fästas i trossbottenbrädorna med ex. trallskruv 40 mm. Längdkapa sista skivan och restbiten används som första i näskommande sektion. Enklast att nu isolera sektionen. Använd 120 mm isolering. Forsätt med övriga sektioner på samma sätt. Nu skall golvbräderna som är färdigt längdkapade monteras. Lämna 5-8 mm springor (rörelsemån) utefter väggarna. Spika/skruva snett i sponten. Använd slagkloss för att få in i sponten. För infästningen använd 60 mm spik + spikdrivare eller golvskruv. Sista brädan klyvs på längden om den ej passar. Näst sista och sista brädan kopplas sedan ihop och monteras. Ta hjälp av en kofot att få in i sponten.